

STAR 8 STAR 10

I vantaggi Haulotte®

- Traslazione elettrica possibile anche alla massima altezza
- Comandi proporzionali che permettono una guida morbida e molto progressiva
- Stretto raggio di sterzata che permette un'eccellente maneggevolezza nelle zone più ingombre
- Sicurezza aumentata grazie al limitatore di inclinazione 3° ed al dispositivo anti-ribaltamento (Pot Hole fisso)
- Il jib positivo/negativo offre una migliore accessibilità alla zona di lavoro
- Velocità di spostamento massima 4.5 km/h
- Pendenza superabile massima fino a 25%
- Peso totale ridotto che permette una grande autonomia
- Cestello spazioso ed ergonomico
- Robusta, affidabile e di facile manutenzione

EQUIPAGGIAMENTO STANDARD

- Motore elettrico 24 V
- Batterie da trazione 24 V - 240 AH
- Caricabatteria 30 Amp
- Indicatore di carica delle batterie
- Massima inclinazione operativa 3°
- 2 velocità di traslazione
- 2 ruote motrici e direttrici
- Pneumatici antistrada
- Ruota con messa in folla
- Contaore
- Clacson sul cestello
- 2 pulsanti di emergenza
- 2 posti di comando
- Posto di comando amovibile sul cestello

OPZIONI & ACCESSORI

- Riempimento centralizzato batterie
- Faro intermittente
- Attacco di sicurezza
- Segnalatore acustico di traslazione
- Presa 220 V sul cestello
- Presa aria compressa



BRACCIO TELESCOPICO VERTICALE CON JIB

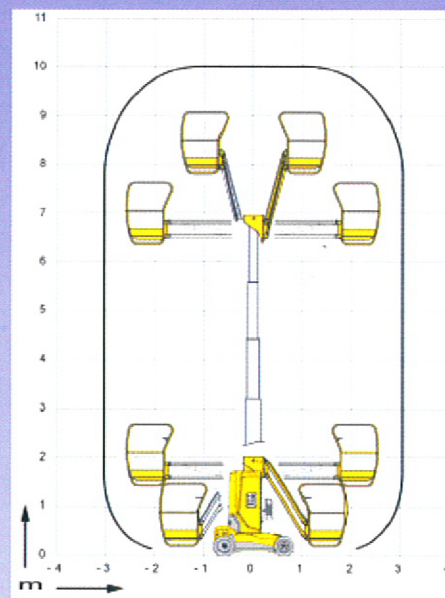
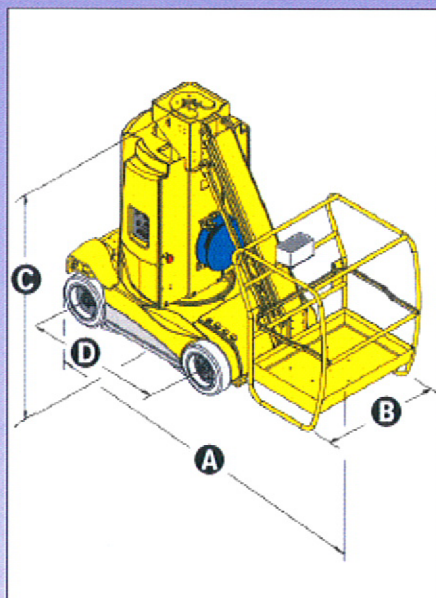

CARATTERISTICHE

	Star 8	Star 10
Altezza di lavoro	8.7 m	10 m
Altezza piano calpestio	6.7 m	8 m
Sbraccio massimo	3 m	3 m
Portata massima cestello	230 kg	230 kg
A Lunghezza a riposo	2.60 m	2.60m
B Larghezza fuori tutto	0.99 m	0.99 m
C Altezza a riposo	1.99 m	1.99 m
D Altezza da terra	1,2 cm	1,2 cm
Interasse	11 cm	11 cm
Dimensioni cestello	0.9 x 0.7 m	0.9 x 0.7 m
Sbalzo posteriore	0	0
Velocità di traslazione	1 - 4.5 km/h	1 - 4.5 km/h
Raggio angolo esterno di sterzata	1.7 m	1.7 m
Rotazione torretta	360°	360°
Batterie da trazione	24V (2 x 12 V) /240 AH	24V (2 x 12 V) /240 AH
Pendenza massima superabile	25%	25%
Massima inclinazione operativa	3°	3°
Pneumatici antistrada	10x16x10.5	10x16x10.5
Peso totale	2.380 kg	2.440 kg

FILIALE MISSAGLIA: Via I° Maggio, 25 - 23873 Missaglia (LC) - Tel: +39 039 92.011.61- Tel: +39 039 92.011.62

FILIALE SESTO SAN GIOVANNI: Via G. di Vittorio, 338 - 20099 Sesto San Giovanni (MI) - Tel: +39 02 26224081

INFO LINE: 800.900.061